

# Tractor eléctrico de 3 ruedas

## TTE71

Capacidad de arrastre 7000 kg



Tractor de 3 ruedas, con dispositivo "hombre presente" y tracción trasera. Extremadamente compacto y fácil de manejar, es ideal para todos los trabajos industriales – tanto bajo techo como al aire libre.

- **Chasis portante perimétrico** y resistente a los impactos. Permite aprovechar a la perfección las prestaciones del par que ofrece el motor asíncrono.
- **Suspensiones:** delantera con muelle helicoidal de acero, embebido en caucho; traseras con silentblocks de caucho.
- **Frenos de servicio** de tambor en las 3 ruedas, de circuito desdoblado. Freno de estacionamiento electromagnético. Freno eléctrico calibrado de fábrica: se acciona nada más soltar el pedal del acelerador, con la primera carrera del pedal del freno y al invertir el sentido de marcha.
- **Dirección mecánica** con rangua.
- **1 operador a bordo.** La plaza del conductor se optimizó para lograr un confort y una eficiencia máximos. El estribo permite acceder fácilmente. Salpicadero acogedor y ergonómico.
- **Dispositivo "hombre presente":** en el asiento. Versión estándar disponible con techo de protección contra las inclemencias atmosféricas; parabrisas delantero y limpiaparabrisas eléctrico. Disponibles, puertas Canvas de PVC o cabina completa con puertas laterales de hoja batiente.

- **Equipo de iluminación** con 2 faros delanteros (posición/antideslumbramiento/deslumbrante), 2 indicadores de dirección delanteros, 2 indicadores de dirección traseros y 2 faros traseros (luz de posición/luz de freno). Claxon. Luz intermitente, luz de marcha atrás y luces azules: bajo demanda.
- **Salpicadero digital** con indicación del nivel de carga de la batería, búsqueda de desperfectos, tacómetro y cuenta horas. Conversor CC/CC 24 V para servicios auxiliares.
- **Motor eléctrico asíncrono**, equipado con codificador, sondas térmicas y freno de estacionamiento electromagnético negativo, con palanca manual de desbloqueo mecánico.
- **Control electrónico AC** con recuperación de energía y frenado durante la desaceleración. Están disponibles numerosos ganchos de arrastre. Mando trasero de aproximación lenta "Backing" (delante/atrás) para facilitar las operaciones de enganche.
- **Batería:** DIN 43531A 48 V – capacidades disponibles de 315 Ah, 345 Ah y 375 Ah. Pintura de serie: chasis gris oscuro RAL 7021 / carrocería gris claro RAL 7035. Otros colores: disponibles bajo demanda.

Acceso fácil a todos los componentes para realizar las tareas de mantenimiento rápida y eficazmente: gastará Ud. menos gracias a la tecnología AC y a la construcción modular.

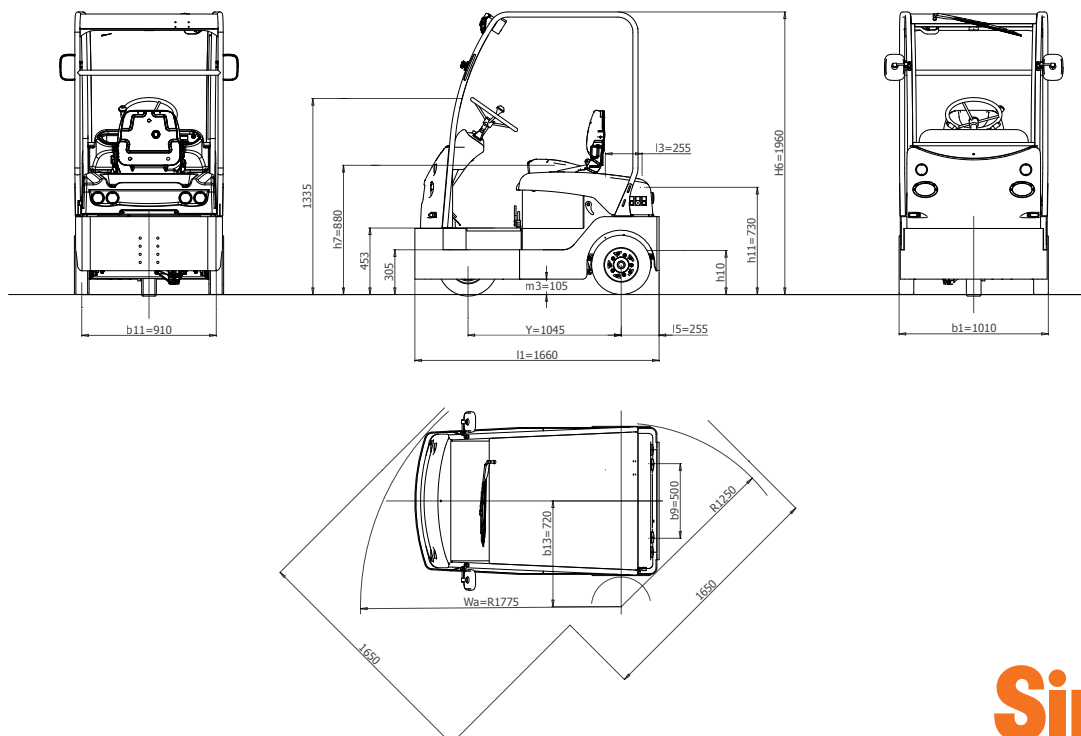

CARACTERÍSTICAS	1.1	Fabricante			SIMAI S.p.A.
	1.2	Denominación del fabricante			TTE71
	1.3	Accionamiento			elèctrica
	1.4	Tipo conducción			Conductor sentado
	1.5	Capacidad de carga	Q	t	
	1.5.1	Capacidad de remolcado	Q	t	7
	1.7	Fuerza de tracción nominal	F	N	1550
	1.9	Distancia entre ejes	Y	mm	1045
	PESOS	2.1	Peso propio		Kg
2.2		Carga sobre el eje delantero/trasero con carga		Kg	-
2.3		Carga sobre el eje delantero/trasero sin carga		Kg	465 / 600
RUEDAS CHASIS	3.1	Ruedas bandajes:Cushion(Cu),Superelastic(SE), Aire(Pn) Poliuretano(PE)			SE/PN
	3.2	Tamaño ruedas, adelante			4.00-8
	3.3	Tamaño ruedas, atrás			4.00-8
	3.5	Ruedas, cantidad adelante/atrás /X=accionadas)			1/2X
	3.6	Ancho de vía, adelante	b <sub>10</sub>	mm	-
	3.7	Ancho de vía, atrás	b <sub>11</sub>	mm	910
	MEDIDAS	4.7	Altura sobre tejadillo cabina)	h <sub>6</sub>	mm
4.8		Alutre del asiento	h <sub>7</sub>	mm	880
4.8.1		Altura al reposa pies		mm	
4.12		Altura acoplamiento	h <sub>10</sub>	mm	245 - 300 - 355
4.13		Altura de superficie de carga (min/max)	h <sub>11</sub>	mm	730
4.16		Largo superficie de carga	l <sub>3</sub>	mm	255
4.17		Largo voladizo posterior	l <sub>5</sub>	mm	
4.18		Ancho de superficie de carga	b <sub>9</sub>	mm	650
4.19		Largo total	l <sub>1</sub>	mm	1660
4.21		Ancho total	b <sub>1</sub>	mm	1010
4.32		Libre sobre el suelo centro distancia entre ejes	m <sub>2</sub>	mm	105
4.35		Radio de giro delantero	Wa	mm	1775
4.35.1		Radio de giro trasero		mm	1250
4.36		Radio de giro interior	b <sub>13</sub>	mm	205
4.36.1	Pasillo con giro 90°		mm	1650	
DATOS DE POTENCIA	5.1	Velocidad de traslación con/sin carga		Km/h	8,5 / 18
	5.5	Fuerza de tracción con carga		N	-
	5.5.1	Fuerza de tracción sin carga		N	1550
	5.6	Fuerza de tracción máxima con/sin carga		N	6000
	5.7	Rampa superable con/sin carga		%	
	5.8	Máxima rampa superable con/sin carga		%	4 / 22
	5.10	Freno de servicio / estacionamiento (I=Hidráulico, E=electromagnético, M=mecánico)			I / E
5.10.1	Tipo de freno de servicio delantero/trasero			Tambor / tambor	
MOTOR	6.1	Motor tracción, potencia S2=60 min		kW	5
	6.1.1	Motor dirección hidráulica, potencia S2=60 min		kW	-
	6.3	Batería según DIN 43531 /35 /36 A, B, C, no			43531 A
	6.4	Tensión batería	U	V	48
	6.4.1	Capacidad batería	K <sub>s</sub>	Ah	315 - 345 - 375
	6.5	Peso batería		Kg	536 - 550 - 580
	6.6	Consumo energético según ciclo VDI		kWh/h	-
OTROS	8.1	Control de tracción			inverter AC
	8.4	Nivel de ruido, al oído del conductor DIN 12053		dB(A)	69
	8.5	Enganche de remolque, tipo DIN			-

EJEMPLO DE LECTURA DEL DIAGRAMA:  
 CARGA A REMOLCAR = 1 TONS  
 PENDIENTE = 13 %  
 ESFUERZO AL GANCHO = 3330N  
 VELOCIDAD = 6,2 Km/h  
 MAXIMO RECORRIDO EN RAMPA PER HORA = 1500 m

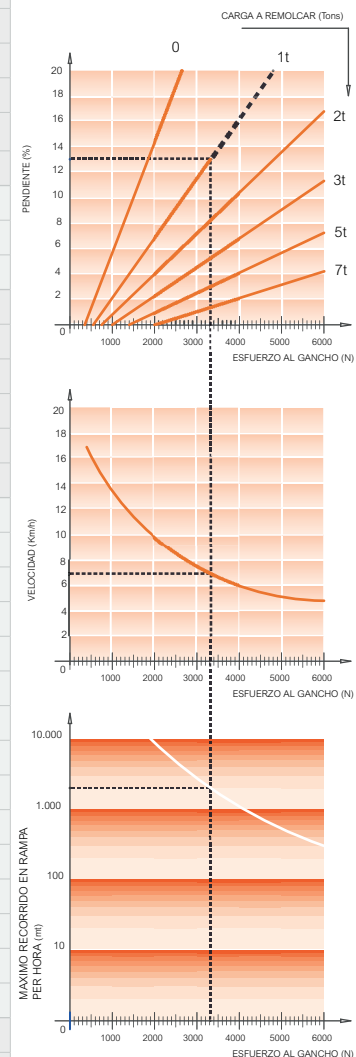

Esta ficha técnica según la directiva VDI 2198, solo menciona los valores técnicos de los tractores / transportadores estándar. Las dimensiones son orientativas y pueden sufrir cambios. Las prestaciones se entienden como máquina nueva de fábrica, con el rodaje hecho por completo, y fabricada en la fábrica de San Donato Milanese en condiciones climáticas normales. Las prestaciones y los pesos son datos con motor y batería de serie (letra en negrita) y con ruedas neumáticas. Con diferentes equipamientos podrían verse alterados algunos valores.

Simai S.p.A.

Via Civesio, 10 • 20097 S. Donato Milanese (MI) • Italy  
 T +39 02 5278541 • F +39 02 5278544 • info@simai.it • www.simai.it



Simai

0332S0418